

**DOORHAN®**

ПОРЯДОК ЗАПОЛНЕНИЯ СЕРВИСНОЙ КНИЖКИ

**5**

НАЗНАЧЕНИЕ ВОРОТ

**8**

КОНСТРУКТИВНЫЕ ОСОБЕННОСТИ ВОРОТ

**8**

ПОРЯДОК РАБОТЫ ВОРОТ

**11**

ЭКСПЛУАТАЦИЯ ВОРОТ

**15**

СЕРВИСНОЕ ОБСЛУЖИВАНИЕ

**16**

УСЛОВИЯ ГАРАНТИИ

**22**



# ВОРОТА СЕКЦИОННЫЕ

СЕРВИСНАЯ КНИЖКА

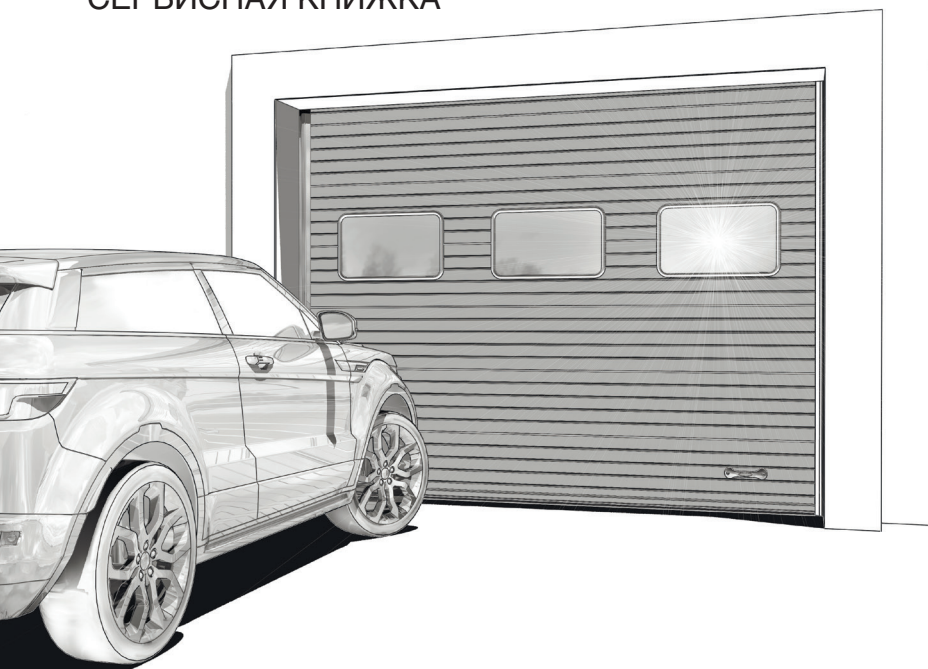

МЕСТО ДЛЯ ВКЛЕЙКИ  
ИДЕНТИФИКАТОРА ИЗДЕЛИЯ



## Уважаемый покупатель!

Поздравляем вас с приобретением продукции ГК DoorHan. Вы можете быть уверены, что стали обладателем современных ворот, спроектированных и изготовленных в соответствии с международными нормами и стандартами. Надеемся, что эта покупка станет успешным началом нашего сотрудничества.

Высокий уровень производства, передовые технологии и технические решения, большой запас прочности конструкций, использование современных высококачественных материалов и покрытий, стойких к негативным воздействиям окружающей среды, а также контроль соответствия выпускаемой продукции технологическим стандартам, нормам и требованиям обеспечивают длительный срок службы и надежность работы ваших ворот.

ГК DoorHan гарантирует работоспособность ворот на протяжении всего гарантийного срока, при условии целевого использования и соблюдения правил эксплуатации.

Гарантийный ремонт производится компанией, осуществившей продажу ворот, или сервисным центром ГК DoorHan, имеющим сертификат на право выполнения работ по сервисному техническому обслуживанию оборудования, произведенного или поставленного ГК DoorHan.

По вопросам сервисного технического обслуживания вы можете обратиться в любой сертифицированный сервисный центр ГК DoorHan (далее по тексту — ССЦ DoorHan) на территории России и стран СНГ. Перечень сервисных центров представлен на официальном сайте компании [www.doorhan.ru](http://www.doorhan.ru) в разделе «Сервисные центры».

Ворота соответствуют требованиям конструкторской документации и национальных стандартов.

Изделие прошло контроль качества и комплектности. Изделие признано годным к эксплуатации.

Контроль пройден \_\_\_\_\_ м. п.

**СОДЕРЖАНИЕ**

1. ПОРЯДОК ЗАПОЛНЕНИЯ СЕРВИСНОЙ КНИЖКИ .....	5
1.1. Свидетельство о монтаже .....	5
1.2. Свидетельство о сервисном обслуживании и ремонте .....	6
2. НАЗНАЧЕНИЕ ВОРОТ .....	8
3. КОНСТРУКТИВНЫЕ ОСОБЕННОСТИ ВОРОТ .....	8
3.1. Конструкция ворот .....	8
3.2. Устройство ворот .....	9
3.2.1. Конструкция ворот серий RSD01S, RSD01, RSD02 .....	9
3.2.2. Конструкция ворот серий ISD01, ISD02 .....	10
4. ПОРЯДОК РАБОТЫ ВОРОТ .....	11
4.1. Работа ворот без электропривода .....	11
4.1.1. Открывание ворот .....	11
4.1.1.1. Открывание ворот снаружи помещения .....	11
4.1.1.2. Открывание ворот изнутри помещения .....	11
4.1.2. Закрывание ворот .....	12
4.1.2.1. Закрывание ворот снаружи помещения .....	12
4.1.2.2. Закрывание ворот изнутри помещения .....	12
4.2. Работа ворот с электроприводом .....	12
4.2.1. Потолочные электроприводы серий Sectional и Fast .....	12
4.2.1.1. Дистанционное управление .....	13
4.2.1.2. Перевод электропривода в режим ручного управления .....	13
4.2.1.3. Перевод электропривода в режим автоматического управления .....	13
4.2.1.4. Внешний расцепитель (опция) .....	13
4.2.2. Вальные электроприводы серии Shaft .....	13
4.2.2.1. Дистанционное управление .....	13
4.2.2.2. Ручное управление .....	13
4.2.2.2.1. Управление при помощи цепи .....	13
4.2.2.2.2. Использование расцепителя .....	14
4.2.2.2.2.1. Shaft-30/60 .....	14
4.2.2.2.2.2. Shaft-50/120 .....	15
5. ЭКСПЛУАТАЦИЯ ВОРОТ .....	15
6. СЕРВИСНОЕ ОБСЛУЖИВАНИЕ .....	16
6.1. Общие положения .....	16
6.2. Перечень регламентных работ для проведения сервисного технического обслуживания .....	17
7. УСЛОВИЯ ГАРАНТИИ .....	22
7.1. Гарантийный срок .....	22
7.2. Условия предоставления гарантии .....	22
7.3. Гарантийные обязательства .....	22
7.4. Обстоятельства, исключающие гарантийные обязательства .....	22

## 1. ПОРЯДОК ЗАПОЛНЕНИЯ СЕРВИСНОЙ КНИЖКИ

Настоящая сервисная книжка является обязательным приложением к комплекту секционных ворот, произведенных ГК DoorHan, и содержит сведения об устройстве изделия, порядке работы и требованиях по эксплуатации изделия, гарантийных обязательствах и правилах их предоставления.

Просим вас сохранять сервисную книжку. Для подтверждения права на гарантийное сервисное техническое обслуживание сервисная книжка должна быть предъявлена дилеру ГК DoorHan, осуществившему продажу изделия, или ССЦ DoorHan при осуществлении гарантийного обслуживания.



**СЕРВИСНАЯ КНИЖКА СЧИТАЕТСЯ ДЕЙСТВИТЕЛЬНОЙ В СЛУЧАЕ УКАЗАНИЯ ИДЕНТИФИКАЦИОННОГО НОМЕРА ИЗДЕЛИЯ НА ТИТУЛЬНОЙ СТРАНИЦЕ И ПОЛНОГО ЗАПОЛНЕНИЯ ФОРМЫ «1.1. СВИДЕТЕЛЬСТВО О МОНТАЖЕ».**

№	Форма	Заполнение
1	Идентификатор изделия	Завод-производитель
2	Монтаж	Продавец
3	Сервисное обслуживание и ремонт	Продавец, сервисный центр

### 1.1. Свидетельство о монтаже

Ворота смонтированы в соответствии с требованиями инструкции по монтажу изделия, монтажной карты изделия, общими рекомендациями изготовителя и признаны годными к эксплуатации.

#### Монтажная организация

Наименование \_\_\_\_\_

Адрес \_\_\_\_\_

\_\_\_\_\_

Телефон \_\_\_\_\_

Дата монтажа \_\_\_\_\_

Начальник монтажной бригады \_\_\_\_\_ / \_\_\_\_\_ /

## 1.2. Свидетельство о сервисном обслуживании и ремонте

№	Дата	Перечень работ	Организация / подпись ответственного лица
1			
2			
3			
4			
5			

№	Дата	Перечень работ	Организация / подпись ответственного лица
6			
7			
8			
9			
10			

## 2. НАЗНАЧЕНИЕ ВОРОТ

Ворота секционные предназначены для перекрытия въездных проемов зданий с целью ограничения доступа и обеспечения защиты помещений от воздействий окружающей среды и шума.

## 3. КОНСТРУКТИВНЫЕ ОСОБЕННОСТИ ВОРОТ

### 3.1. Конструкция ворот

Общая конструкция секционных ворот представляет собой полотно, систему уравнивания полотна и систему направляющих, вид которых определяет тип подъема.

Полотно ворот состоит из горизонтально расположенных сэндвич-панелей / панорамных панелей, которые соединены между собой специальными петлями. Для обеспечения герметичности соединения панелей на их стыках установлен уплотнитель.

В качестве системы уравнивания полотна ворот может выступать:

- 1) торсионный механизм,
- 2) пружины растяжения (только для бытовых ворот).

Во время открытия полотно ворот, с помощью роликовой системы, поднимается по направляющим под потолок, освобождая проем.

От высоты притолоки и архитектуры потолка зависит конструкция ворот, тип подъема полотна, а также вид используемого для автоматизации ворот электропривода.

Управление воротами производится как в ручном, так и (при установке электропривода) автоматическом режиме. Управление в ручном режиме осуществляется при помощи ручек, закрепленных к полотну ворот, или ручного цепного редуктора (при использовании потолочного электропривода). Подача сигнала на открытие/закрытие ворот в автоматическом режиме осуществляется при помощи поста управления (для навальных приводов), пульта ДУ (для навальных приводов в случае установки приемника) или других дополнительных устройств.

Задвижка используется как опция, в стандартную комплектацию не входит. Для организации возможности запирания полотна ворот внутри помещения в крайнем закрытом положении, возможна установка задвижки (опция). Для запирания полотна ворот как изнутри, так и снаружи помещения возможна установка замка (опция).



**ПРИ ИСПОЛЬЗОВАНИИ ЗАДВИЖКИ ОБЯЗАТЕЛЬНО НАЛИЧИЕ ДОПОЛНИТЕЛЬНОГО ВХОДА В ПОМЕЩЕНИЕ.**



### 3.2. Устройство ворот

#### 3.2.1. Конструкция ворот серий RSD01S, RSD01, RSD02

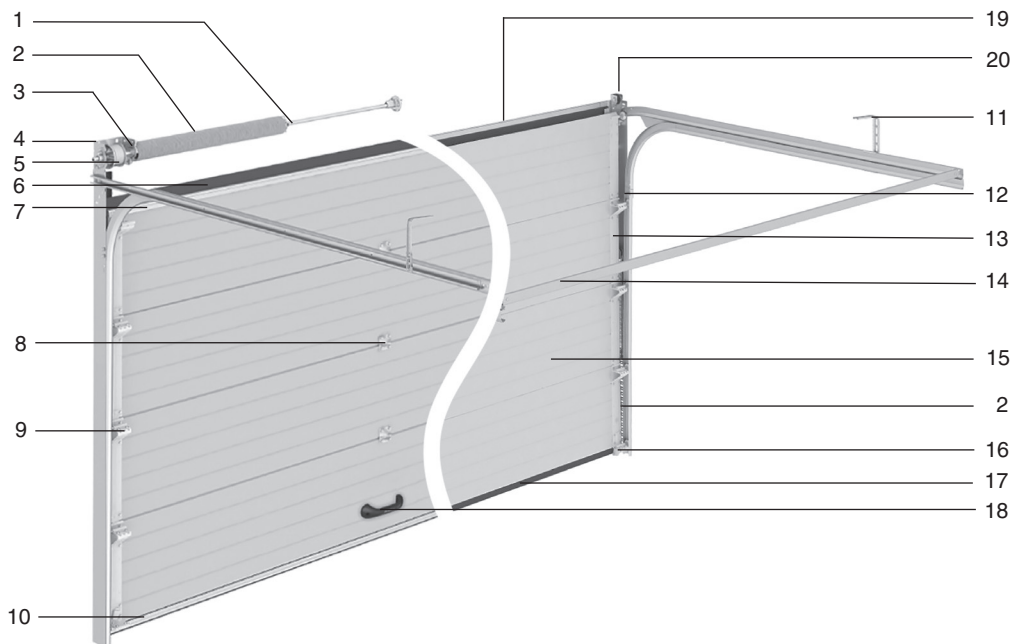

№	Наименование	№	Наименование
1	Вал	11	Кронштейн крепления к потолку
2	Балансирующий пружинный механизм	12	Направляющие для полотна ворот
3	Устройство защиты от обрыва пружины	13	Боковая крышка
4	Концевой п-образный опорный кронштейн	14	С-образный профиль
5	Барaban	15	Сэндвич-панель
6	Верхний уплотнитель	16	Нижний угловой кронштейн
7	Верхний профиль*	17	Нижний уплотнитель
8	Петли	18	Ручка
9	Боковая опора с роликами	19	Ригель*
10	Нижний профиль	20	Кронштейн крепления двойного шкива*

\*Наличие/отсутствие позиции в составе ворот обусловлено конструктивной особенностью ворот.

В зависимости от типа подъема, установки встраиваемых объектов и дополнительных опций внешний вид ворот может отличаться от представленного.

**3.2.2. Конструкция ворот серий ISD01, ISD02**

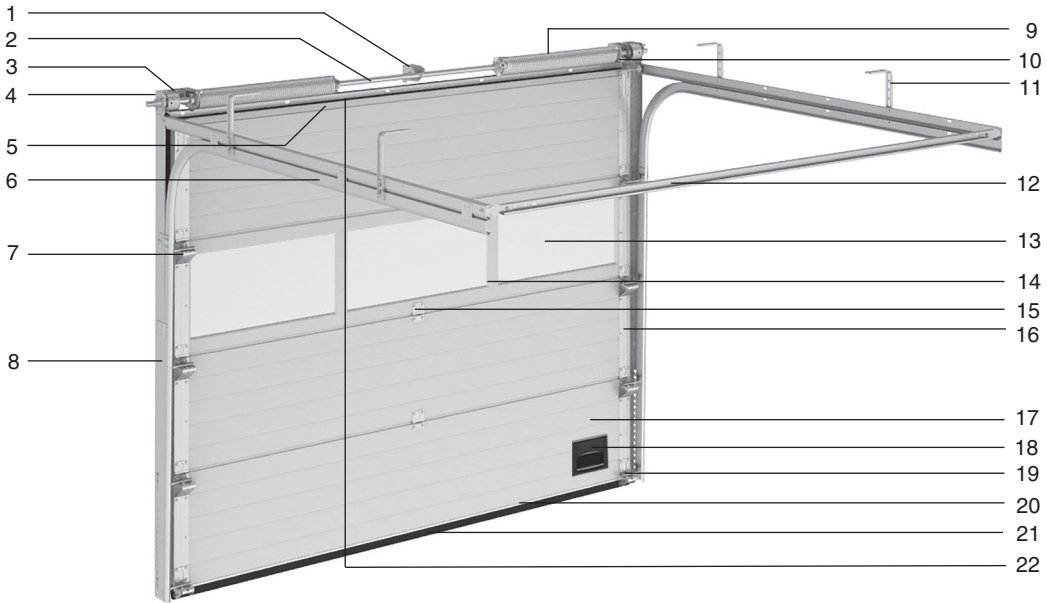

№	Наименование	№	Наименование
1	Внутренний опорный кронштейн	12	С-образный профиль
2	Вал	13	Стеклопакет
3	Барабан	14	Панорамная панель *
4	Концевой п-образный опорный кронштейн	15	Петли
5	Верхний профиль	16	Боковая крышка
6	Направляющие для полотна ворот	17	Сэндвич-панель
7	Боковая опора с роликами	18	Ручка
8	Стойка угловая	19	Нижний угловой кронштейн
9	Балансирующий пружинный механизм	20	Нижний профиль
10	Устройство защиты от обрыва пружины	21	Нижний уплотнитель
11	Кронштейн крепления к потолку	22	Верхний уплотнитель

\*Наличие/отсутствие позиции в составе ворот обусловлено конструктивной особенностью ворот.

## 4. ПОРЯДОК РАБОТЫ ВОРОТ

### 4.1. Работа ворот без электропривода

#### 4.1.1. Открывание ворот

##### 4.1.1.1. Открывание ворот снаружи помещения

1. Вставить ключ в цилиндр замка.
2. Сделать один оборот ключом против часовой стрелки.
3. Повернуть ручку замка по часовой стрелке на 90°.



4. Вернуть ключ в исходное положение и извлечь его из цилиндра замка.
5. Поднять ворота за ручку до конечного положения фиксации.

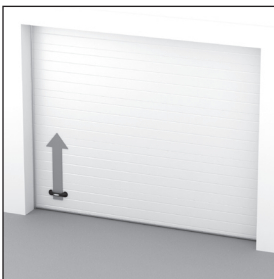

##### 4.1.1.2. Открывание ворот изнутри помещения

1. Переместить фиксатор блокировки ручки замка в открытое положение и повернуть ручку на 90° против часовой стрелки.
2. Повернуть ручку задвижки перпендикулярно полотну ворот. За счет инерции пружины задвижка переместится в открытое положение\*.
3. Поднять ворота за ручку до конечного положения фиксации.



\*При наличии запирающего устройства механической задвижки.

## 4.1.2. Закрывание ворот

### 4.1.2.1. Закрывание ворот снаружи помещения

1. Опустить секционные ворота за ручку до нижнего положения.
2. Повернуть ручку замка против часовой стрелки на 90°.

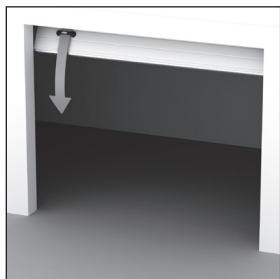

### 4.1.2.2. Закрывание ворот изнутри помещения

1. Опустить полотно секционных ворот за ручку до нижнего положения.
2. Повернуть на 90° ручку по часовой стрелке.
3. Передвинуть задвижку в сторону закрывания. Для зацепления с ответной частью повернуть ручку задвижки параллельно полотну ворот\*.



## 4.2. Работа ворот с электроприводом



**ПРИ ЭКСПЛУАТАЦИИ ВОРОТ, ОСНАЩЕННЫХ ЭЛЕКТРОПРИВОДОМ, ПОЛЬЗУЙТЕСЬ ДОПОЛНИТЕЛЬНЫМИ ЭКСПЛУАТАЦИОННЫМИ ДОКУМЕНТАМИ НА ЭЛЕКТРОПРИВОД.**

### 4.2.1. Потолочные электроприводы серий Sectional и Fast



**ПРИ ИСПОЛЬЗОВАНИИ ПОТОЛОЧНОГО ЭЛЕКТРОПРИВОДА С ВОРОТАМИ, УСТАНОВЛЕННЫМИ В ПОМЕЩЕНИИ, НЕ ИМЕЮЩЕМ ДОПОЛНИТЕЛЬНОГО ВХОДА, ОБЯЗАТЕЛЬНО ПРИМЕНЕНИЕ ВНЕШНЕГО РАСЦЕПИТЕЛЯ DOORHAN.**

\*При наличии механической задвижки.

#### 4.2.1.1. Дистанционное управление

Открытие, закрывание и остановка ворот в промежуточном положении осуществляется нажатием кнопки пульта дистанционного управления. Остановка в крайних положениях осуществляется по встроенному датчику числа оборотов.

При закрытых воротах электроприводы серий Sectional и Fast выполняют функцию замка. При отсутствии электропитания или возникновении неисправности электропривода необходимо вывести привод из зацепления с внешней или внутренней стороны и открыть ворота вручную.

#### 4.2.1.2. Перевод электропривода в режим ручного управления

Для перевода привода в ручное управление потяните шнур расцепителя вниз, как показано на *рис. 1*. Каретка должна выйти из зацепления с цепью, после чего ворота можно поднимать/опускать вручную.

#### 4.2.1.3. Перевод электропривода в режим автоматического управления

Для перевода привода в автоматический режим потяните единожды шнур расцепителя вниз и отпустите, вручную аккуратно перемещайте ворота до момента сцепления каретки с цепью. Подайте управляющий сигнал с пульта или кнопки, автоматическая система возобновит работу после подачи питания.

#### 4.2.1.4. Внешний расцепитель (опция)

Внешний тросовый расцепитель предназначен для ручной аварийной разблокировки ворот с уличной стороны при отключении питающего напряжения или выхода из строя автоматической системы с целью возможности доступа в помещение через проезд, защищенный воротами (при отсутствии калитки или дополнительного входа в помещение).

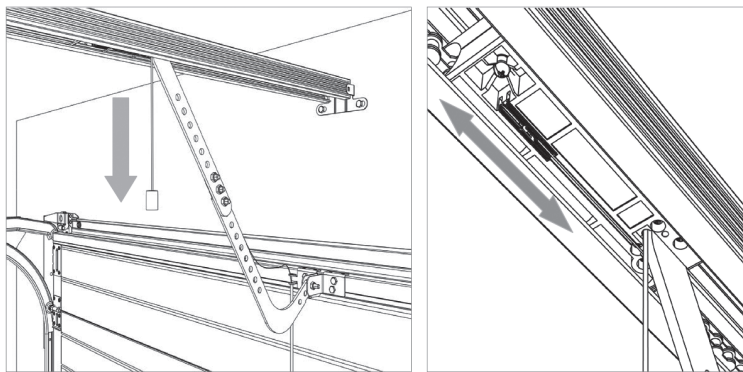

*Рис. 1.* Работа расцепителя потолочного электропривода

### 4.2.2. Вальные электроприводы серии Shaft

#### 4.2.2.1. Дистанционное управление

Открытие, закрывание и остановка ворот в промежуточном положении осуществляется нажатием кнопок поста управления или пульта дистанционного управления (в случае установки приемника).

#### 4.2.2.2. Ручное управление

##### 4.2.2.2.1. Управление при помощи цепи

Электроприводы серии Shaft оснащены ручным цепным редуктором, который используется в случаях аварийного открывания/закрывания ворот при отключении напряжения питания.

Удлините или укоротите цепь таким образом, чтобы в собранном состоянии ее край находился на высоте 50–150 см от пола. Рекомендуется закрепить нижнюю часть цепи, чтобы она не создавала помех движению людей и оборудования. Кроме этого, закрепите на видном месте предупреждающие наклейки, показывающие направления открытия и закрытия. Для того чтобы привести ворота в движение, потяните цепь вниз (рис. 2).



Рис. 2. Управление воротами с использованием ручного цепного редуктора



**ЗАПРЕЩАЕТСЯ ПОСТОЯННОЕ ИСПОЛЬЗОВАНИЕ РУЧНОГО ЦЕПНОГО РЕДУКТОРА. ИСПОЛЬЗОВАНИЕ РАЗРЕШЕНО ТОЛЬКО В АВАРИЙНЫХ СИТУАЦИЯХ! В ПРОТИВНОМ СЛУЧАЕ ВОЗМОЖНО ПОВРЕЖДЕНИЕ ЦЕПНОГО РЕДУКТОРА! ПЕРЕД ИСПОЛЬЗОВАНИЕМ РУЧНОГО ЦЕПНОГО РЕДУКТОРА УБЕДИТЕСЬ, ЧТО ЗВЕНЬЯ ЦЕПИ НЕ ДЕФОРМИРОВАНЫ И НЕ ЗАГРЯЗНЕНЫ. В ПРОТИВНОМ СЛУЧАЕ ИСПОЛЬЗОВАНИЕ РЕДУКТОРА МОЖЕТ ПРИВЕСТИ К ЕГО ЗАКЛИНИВАНИЮ.**

#### 4.2.2.2.2. Использование расцепителя

##### 4.2.2.2.2.1. Shaft-30/60

В случае необходимости привод можно разблокировать при помощи рычага встроенного расцепителя.



Рис. 3. Перевод привода Shaft-30/60 в ручной и автоматический режим

Для того чтобы открывать и закрывать ворота вручную, поверните рычаг расцепителя до упора по часовой стрелке (рис. 3а). При этом прекращается подача электроэнергии к приводу.

Для того чтобы вернуться в автоматический режим управления воротами, поверните рычаг расцепителя в обратную сторону до упора (рис. 3б). При этом возобновится подача электроэнергии к приводу.

#### 4.2.2.2.2. Shaft-50/120

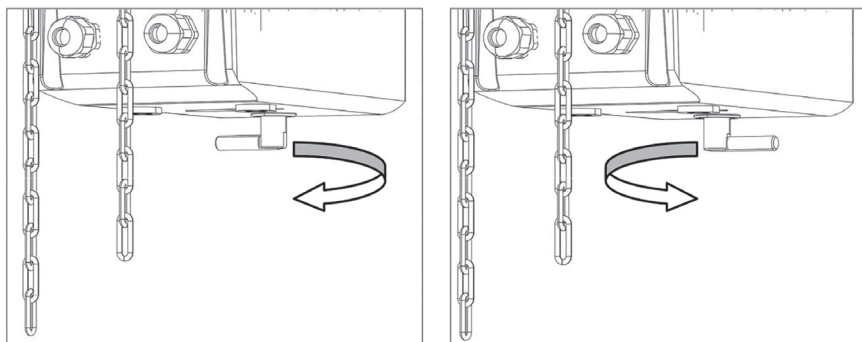
Для аварийного управления следует потянуть шнур с красной рукояткой (рис. 4 позиция 1) вниз до упора, тем самым исключить возможность автоматического пуска электропривода. Для возврата к автоматическому управлению необходимо потянуть вниз до упора шнур с зеленой рукояткой (рис. 4 позиция 2).



**ЗАПРЕЩАЕТСЯ ТЯНУТЬ КРАСНУЮ РУКОЯТКУ (1) ПРИ РАБОТАЮЩЕМ ЭЛЕКТРОПРИВОДЕ. ЭТО МОЖЕТ ПРИВЕСТИ К ПОВРЕЖДЕНИЮ МОТОРА.**



Рис. 4. Привод Shaft-50/120

## 5. ЭКСПЛУАТАЦИЯ ВОРОТ

**Правильно установленные и эксплуатируемые ворота гарантируют надежность и долговечность работы. Для продления срока службы ваших ворот следуйте данной инструкции.**

- Секции полотна ворот должны плавно передвигаться по направляющим, а сами ворота должны быть сбалансированными, т. е. вес их должен компенсироваться за счет инерции пружины.
- Ручное открывание и закрывание ворот осуществляется только при помощи ручки.
- При открытии и закрытии ворот вручную не прилагайте к ним больших усилий. Резкое открытие и закрытие ворот запрещается.
- Следите за тем, чтобы люди и животные не находились в зоне действия ворот во время их работы.
- Строго запрещено передвигаться под движущимся полотном ворот, т. к. это может привести к серьезным травмам.
- Не подвергайте ворота ударам и не препятствуйте их свободному открытию и закрытию.
- Не подвергайте загрязнению направляющие и ролики, так как это может привести к нарушению плавности хода, в случае наличия электропривода это может привести к его перегрузке и выходу из строя.
- Следите за тем, чтобы во время движения полотна в проеме отсутствовали посторонние предметы и мусор. Их наличие может привести к перекосу и заклиниванию ворот.
- Во избежание травм не трогайте руками подвижные части ворот (ролики, боковые опоры, панели и т. п.) во время их движения.

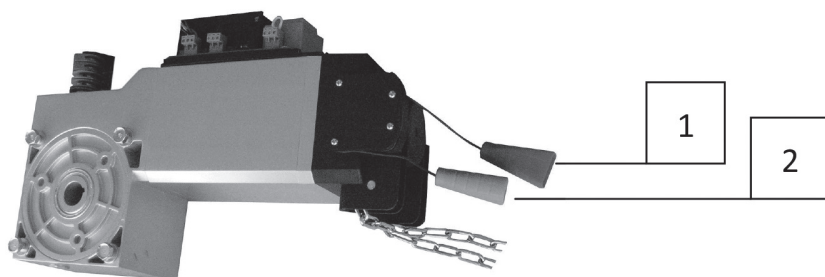
- Если в ваших воротах установлена калитка, то прежде чем приводить ворота в движение необходимо убедиться, что она закрыта.
- В случае использования ручного цепного привода после прихода полотна ворот в конечное положение (ворота полностью открыты/закрыты) допускается тянуть цепь только в противоположную сторону для предотвращения соскакивания тросов с барабанов.
- При использовании автоматического привода следует руководствоваться инструкциями, прилагаемыми к приводу.
- В случае использования ворот не по назначению производитель не несет ответственности за их целостность и правильную работу.

Для обеспечения максимальной безопасности эксплуатации ворот возможна установка дополнительных устройств безопасности:

- Фотоэлементы и оптосенсоры — устройства, предназначенные для предупреждения аварийных ситуаций при попадании посторонних элементов в зону работы ворот.
- Сигнальная лампа — устройство, сигнализирующее о движении ворот в течение всего цикла открывания и закрывания.
- Магнитный бесконтактный датчик открытой калитки — устройство, предназначенное для предотвращения запуска привода ворот при открытой калитке.
- Светофор — устройство, позволяющее повысить безопасность движения транспортных средств при въезде/выезде на огороженной территории.
- Кнопка Stop — устройство, предназначенное для мгновенной остановки привода ворот в экстренных ситуациях.



**В СЛУЧАЕ ОТКРЫТИЯ/ЗАКРЫТИЯ ВОРОТ С ПОМОЩЬЮ ПРИВОДА МЕХАНИЧЕСКИЙ ЗАМОК ИЛИ ЗАДВИЖКА ДОЛЖНЫ НАХОДИТЬСЯ В ОТКРЫТОМ СОСТОЯНИИ.**

**ПРИ УСТАНОВКЕ ПОТОЛОЧНОГО ЭЛЕКТРОПРИВОДА ЗАПРЕЩАЕТСЯ ВРУЧНУЮ ОТКРЫВАТЬ ВОРОТА ПРИ СЦЕПЛЕННОМ ПРИВОДЕ.**

**ПРИ УСТАНОВКЕ ВАЛЬНОГО ЭЛЕКТРОПРИВОДА ИСПОЛЬЗУЙТЕ ЦЕПЬ ТОЛЬКО В СЛУЧАЯХ КРАЙНЕЙ НЕОБХОДИМОСТИ, ИНАЧЕ МОЖНО ПОВРЕДИТЬ ДЕТАЛИ ЦЕПНОГО РЕДУКТОРА.**

**НЕ ДОПУСКАЙТЕ ДЕТЕЙ И ПОСТОРОННИХ ЛИЦ К УСТРОЙСТВАМ УПРАВЛЕНИЯ АВТОМАТИЧЕСКИМИ ВОРОТАМИ (КНОПКАМ, ПУЛЬТАМ).**

## 6. СЕРВИСНОЕ ОБСЛУЖИВАНИЕ

### 6.1. Общие положения

Для обеспечения надежной и бесперебойной работы ваших ворот рекомендуется регулярно проводить их технический осмотр и обслуживание согласно перечню регламентных работ, приведенному в п. 6.2 настоящей сервисной книжки.



**БЫТОВЫЕ ВОРОТА: ПЕРИОДИЧНОСТЬ ПРОВЕДЕНИЯ ТЕХНИЧЕСКОГО СЕРВИСНОГО ОБСЛУЖИВАНИЯ — НЕ РЕЖЕ 1 РАЗА В ГОД.**

**ПРОМЫШЛЕННЫЕ ВОРОТА: ПЕРИОДИЧНОСТЬ ПРОВЕДЕНИЯ ТЕХНИЧЕСКОГО СЕРВИСНОГО ОБСЛУЖИВАНИЯ — НЕ РЕЖЕ 1 РАЗА В 6 МЕСЯЦЕВ.**



Техническое сервисное обслуживание должно производиться компанией, осуществившей продажу ворот, или сервисным центром ГК DoorHan, имеющим сертификат на право выполнения работ по сервисному техническому обслуживанию оборудования, произведенного или поставленного ГК DoorHan.



**ПРОВЕДЕНИЕ СЕРВИСНОГО ТЕХНИЧЕСКОГО ОБСЛУЖИВАНИЯ И РЕМОНТА В ОБЯЗАТЕЛЬНОМ ПОРЯДКЕ ДОЛЖНО СОПРОВОЖДАТЬСЯ СООТВЕТСТВУЮЩЕЙ ОТМЕТКОЙ В П. 1.2 НАСТОЯЩЕЙ СЕРВИСНОЙ КНИЖКИ.**

**6.2. Перечень регламентных работ для проведения сервисного технического обслуживания**

Узел	Элемент	Критерий	Действия
<b>Полотно ворот</b>	Панель	Отсутствие повреждений	Осмотр. При наличии нарушений целостности покрытия (царапины, сколы) произвести подкраску. При наличии изломов или вздутий заменить
	Боковая крышка	Надежность крепежа	Проверить, при необходимости закрепить
	Петли	Фиксированное положение. Ось петли должна точно проходить по стыку сэндвич-панели / панорамной панели	Проверить, при необходимости закрепить, смазать. При выпадении штифта из соединения петли заменить петли
	Верхний и нижний алюминиевые профили	Надежность крепежа	Проверить, при необходимости закрепить. При сильной деформации заменить
	Ручка	Надежность крепежа	Проверить, при необходимости закрепить. При отсутствии надежного крепления ручки заменить
	Окно	Целостность, надежность крепежа	Проверить, при необходимости закрепить/заменить
	Омега-профиль	Целостность, надежность крепежа	Проверить, при необходимости закрепить/заменить
	Панорамные панели	Отсутствие повреждений, целостность, надежность крепежа	Осмотр. При наличии нарушений целостности покрытия (царапины, сколы) произвести подкраску. Проверить, при необходимости закрепить. При наличии серьезных повреждений заменить

Узел	Элемент	Критерий	Действия
<b>Полотно ворот</b>	Стеклопакет панорамных панелей	Отсутствие повреждений, целостность, надежность крепежа	Проверить. При наличии повреждений заменить. При необходимости закрепить
<b>Роликовые опоры с роликом</b>	Роликовая опора	Надежность крепежа	Проверить, при необходимости закрепить. Смазать. При выпадении штифта заменить
	Ролик	Износ	Проверить, при необходимости заменить, смазать
<b>Направляющие</b>	Вертикальная направляющая	Геометрия, надежность крепежа	Проверить, при необходимости выровнять/закрепить/заменить
	Горизонтальная направляющая		
	С-профиль		
<b>Уплотнительный контур</b>	Верхний, нижний и боковой уплотнители	Целостность, эластичность	Проверить, при необходимости заменить
<b>Торсионный механизм</b>	Вал	Геометрия, надежность крепежа	Проверить геометрию, надежность крепления. При деформации, изгибе заменить
	Пружина	Целостность, отсутствие повреждений	Проверить
		Отсутствие загрязнений/коррозии	Проверить на отсутствие загрязнений и коррозии. При необходимости произвести очистку и обработку антикоррозийным составом
		Натяжение	Проверить балансировку ворот. При необходимости отрегулировать. При невозможности регулировки заменить
		Надежность крепежа в окончаниях	Проверить, при необходимости закрепить/заменить
	Муфта соединительная	Надежность крепежа	Проверить, при необходимости закрепить/заменить
	Барaban	Надежность крепежа, степень износа	Проверить, при необходимости закрепить/заменить
	Концевые кронштейны	Надежность крепежа	Проверить, при необходимости закрепить

Узел	Элемент	Критерий	Действия
<b>Торсионный механизм</b>	Болтовые соединения	Надежность крепления	Проверить, при необходимости произвести затяжку
<b>Трос</b>	Трос	Наличие изломов и поврежденных жил	Проверить тросы на изломы и повреждения. При необходимости заменить
	Крепление троса	Фиксированное положение	Проверить затяжку, подтянуть винты крепления к барабанам. Проверить крепление троса к нижнему кронштейну, заделку в коуш и зажим
<b>Устройства безопасности</b>	От обрыва пружины	Надежность крепежа, отсутствие повреждений	Проверить, при необходимости закрепить/заменить
	От обрыва троса	Надежность крепежа, отсутствие повреждений	Проверить, при необходимости закрепить/заменить
	Фотоэлементы	Функционирование, отсутствие повреждений	Внешний осмотр на наличие дефектов корпуса фотоэлемента. Проверка контактов подключения к плате управления привода. Проверка индикации светодиодов. Проверка целостности проводки. Критерии замены: серьезные механические повреждения, сгоревшая плата фотоэлемента
Оптосенсоры	Внешний осмотр на наличие дефектов клеммной коробки и корпуса блока управления. Проверка контактов подключения к плате управления привода и клеммной коробке. Проверка индикации светодиодов. Проверка целостности витого кабеля и проводки в целом. Критерии замены: серьезные механические повреждения, сгоревшая плата управления оптосенсорами		

Узел	Элемент	Критерий	Действия
<b>Устройства безопасности</b>	Сигнальная лампа	Функционирование, отсутствие повреждений	<p>Внешний осмотр на наличие дефектов корпуса.</p> <p>Проверка целостности лампы накаливания, цоколя и патрона.</p> <p>Проверка контактов подключения к плате управления привода.</p> <p>Проверка целостности проводки.</p> <p>Критерии замены: серьезные механические повреждения, сгоревшая плата лампы</p>
	Датчик открытой калитки		<p>Внешний осмотр на наличие дефектов клеммной коробки и магнита.</p> <p>Проверка контактов подключения к плате управления привода.</p> <p>Проверка целостности витого кабеля и проводки в целом.</p> <p>Критерии замены: серьезные механические повреждения</p>
	Светофор		<p>Внешний осмотр на наличие дефектов корпуса и светодиодов.</p> <p>Проверка контактов подключения к плате управления привода и светофора.</p> <p>Проверка индикации светодиодов.</p> <p>Проверка целостности витого кабеля и проводки в целом.</p> <p>Критерии замены: серьезные механические повреждения, сгоревшая плата светофора</p>
	Кнопка Stop		<p>Внешний осмотр на наличие дефектов корпуса и кнопки.</p> <p>Проверка контактов подключения к плате управления привода.</p> <p>Проверка целостности проводки.</p> <p>Критерии замены: серьезные механические повреждения</p>

Узел	Элемент	Критерий	Действия
Калитка	Петли	Фиксированное положение	Проверить, при необходимости закрепить
	Замок	Надежность крепления, функционирование	Проверить, при необходимости закрепить, смазать внутренние элементы
	Доводчик	Функционирование	Проверить функционирование, при необходимости отрегулировать
	Датчик калитки	Функционирование	Проверить функционирование, при необходимости заменить
Запирающее устройство ворот	Замок ригельный	Функционирование	Проверить функционирование, смазать
	Задвижка	Функционирование	Проверить функционирование, смазать
Ручной цепной привод	Цепной редуктор	Функционирование, плавность хода	Проверить, при необходимости произвести разборку и замену смазки
		Надежность крепления	Проверить, при необходимости закрепить
<b>Произвести регулировку прижатия полотна к проему и притолоке, положения полотна в направляющих</b>			
<b>Комплектация потолочным электроприводом</b>			
Электропривод	Электропривод	Функционирование	Произвести диагностику. При необходимости, настройку и регулировку
	Электропривод	Надежность крепления	Проверить, при необходимости закрепить
	Направляющая		Осмотр. Проверка натяжения цепи (ремня). В случае необходимости регулировка и смазка
<b>Комплектация вальным электроприводом</b>			
Электропривод	Электропривод	Функционирование	Произвести диагностику. При необходимости, настройку и регулировку
		Надежность крепления	Проверить, при необходимости закрепить

## 7. УСЛОВИЯ ГАРАНТИИ

### 7.1. Гарантийный срок

Покупателю предоставляется гарантия работоспособности секционных ворот производства ГК DoorHan на срок 2 года с момента приобретения ворот.

Если в период гарантийной эксплуатации обнаружатся недостатки, которые не позволят продолжить нормальную эксплуатацию ворот до их устранения, то гарантийный срок продлевается на период устранения недостатков.

Покупатель вправе предъявить требования по гарантии, связанные с недостатками ворот, только в течение установленных на них гарантийных сроков и при условии соблюдения правил эксплуатации и своевременного прохождения технического обслуживания, порядок которого приведен в настоящей сервисной книжке.

В случае приобретения изделия у производителя и возникновения разногласий по условиям предоставления гарантийных обязательств между договором и сервисной книжкой приоритетными являются условия договора.

### 7.2. Условия предоставления гарантии

Сервисная книжка с заполненными по всем правилам идентификатором изделия и формой 1.1 дает право на гарантийное обращение.



**ВО ИЗБЕЖАНИЕ НЕДОРАЗУМИЙ ВНИМАТЕЛЬНО ИЗУЧИТЕ УСЛОВИЯ ГАРАНТИЙНЫХ ОБЯЗАТЕЛЬСТВ И ПРОВЕРЬТЕ ПРАВИЛЬНОСТЬ ЗАПОЛНЕНИЯ СЕРВИСНОЙ КНИЖКИ.**

### 7.3. Гарантийные обязательства

В течение гарантийного срока ГК DoorHan обеспечивает устранение всех подтвержденных дефектов, возникших по причинам производственного брака, за исключением обстоятельств, указанных в п. 7.4.

ГК DoorHan не возмещает расходы на демонтаж и монтаж ворот, а также транспортные расходы, понесенные в целях гарантийного обслуживания изделий.

Детали и комплектующие, замененные в результате осуществления гарантийного обслуживания изделий, переходят в собственность ГК DoorHan.

### 7.4. Обстоятельства, исключающие гарантийные обязательства

Гарантийные обязательства производителя на изделие утрачивают силу в следующих случаях:

- некачественный или несоответствующий руководству по монтажу и эксплуатации монтаж изделия;
- не прохождение регулярного сервисного профилактического обслуживания изделия согласно условиям настоящей сервисной книжки;
- нарушение правил эксплуатации;
- неполное или ошибочное заполнение настоящей сервисной книжки;
- использование деталей производства иных фирм без согласия производителя;
- самовольные разборка и ремонт изделия, наличие постороннего вмешательства;
- в результате механического и химического воздействия;
- вскрытие защитных пломб, стикеров с электрооборудования;
- выявление нестабильности работы электросети (ГОСТ 13109-97: НДП — ±5%, ПДП — ±10%);
- использование изделия не по назначению.

В случае повреждения лакокрасочного покрытия или коррозии в результате влияния климатических факторов, природных явлений, выброса различной металлической пыли или других агрессивных веществ, коррозии от царапин и сколов, возникших в процессе эксплуатации, гарантия на лакокрасочное покрытие утрачивает силу.

Гарантийный ремонт производится компанией, осуществившей продажу изделия или сервисным центром ГК DoorHan, имеющим сертификат на право выполнения работ по сервисному техническому обслуживанию оборудования, произведенного или поставленного ГК DoorHan. Осуществление ремонта и/или обслуживания изделий иными организациями влечет за собой исключение гарантийных обязательств производителя.

- Алматы (727) 312-12-80
- Астана (7172) 97-80-48
- Владивосток (4232) 30-23-13
- Волгоград (8442) 26-21-22
- Воронеж (4732) 33-04-11
- Екатеринбург (343) 345-26-49
- Иркутск (3952) 485-873
- Казань (843) 211-28-43
- Киев (044) 499-95-66
- Краснодар (861) 299-09-75
- Красноярск (391) 252-95-65
- Москва 495 933-24-33
- Нижний Новгород (831) 260-03-88
- Новосибирск (383) 217-40-43
- Омск (3812) 30-81-41
- Пятигорск (8793) 97-57-19
- Ростов-на-Дону (863) 300-05-35
- Самара (846) 321-00-50
- Санкт-Петербург (812) 448-52-32
- Симферополь (365) 253-40-90
- Тюмень (3452) 69-53-79
- Уфа (347) 229-44-29
- Хабаровск (4212) 78-97-05
- Челябинск (351) 211-77-10

